

Sistema Plegable Vista



Sistema plegable Vista con herrajes



El sistema plegable con herrajes es un cancel que proporciona transparencia y elegancia, de fácil instalación y ajuste una vez instalado, garantizando una larga vida y funcionamiento.

Ideal para integrar espacios interiores.

Calidad

Todos los componentes metálicos de las carretillas y bisagras son de acero inoxidable. Las carretillas tienen centros de rodamiento con nylon perimetral para proporcionar una suave operación durante su tiempo de vida.

Práctico

El cancel es de fácil operación para abrir y cerrar, con pasadores al piso y cerradura con llave.

Ideal para espacios interiores, tales como residencias, oficinas y locales comerciales.



Sistema plegable Vista con herrajes



Cerradura para cancel plegable

Clave: 12010101

Material: Acero inoxidable
b=100 mm, h=155 mm

Contra cerradura para cristal cancel plegable

Clave: 12010102

Material: Acero inoxidable
b=100 mm, h=155 mm

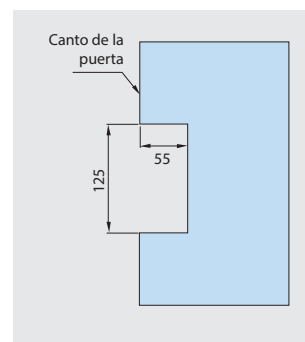

Herraje doble superior con carretilla para cancel plegable

Clave: 12010201

Material: Acero inoxidable
198(b) x 51(h) mm

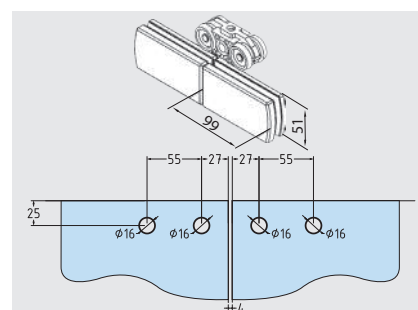

Herraje simple superior con carretilla para cancel plegable

Clave: 12010301

Material: Acero inoxidable
99(b) x 51(h) mm

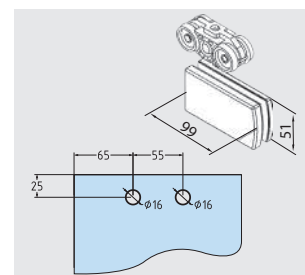

Herraje doble inferior con guía para cancel plegable

Clave: 12010401

Material: Acero inoxidable
198(b) x 51(h) mm

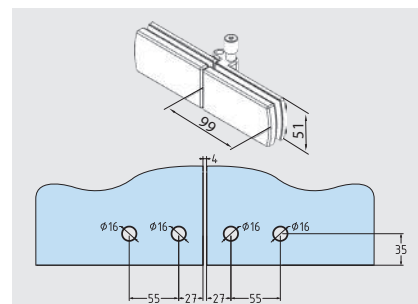

Herraje simple inferior con guía para cancel plegable

Clave: 12010501

Material: Acero inoxidable
99(b) x 51(h) mm

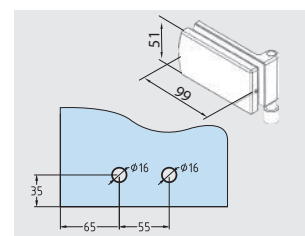



Herraje inicial superior para cancel plegable

Clave: 12010601

Material: Acero inoxidable
99(b) x 51(h) mm

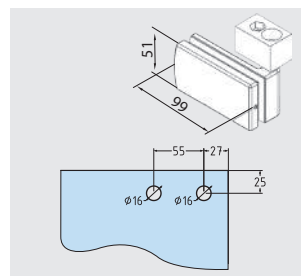

Herraje inicial inferior para cancel plegable

Clave: 12010901

Material: Acero inoxidable
99(b) x 51(h) mm

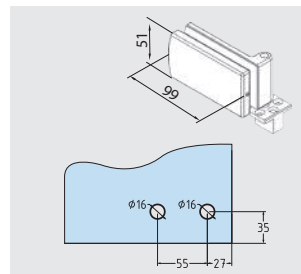

Herraje doble inferior con pasador para cancel plegable

Clave: 12010701

Material: Acero inoxidable
198(b) x 51(h) mm

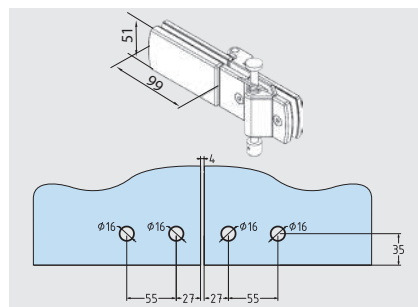

Herraje doble superior para cancel plegable

Clave: 12010801

Material: Acero inoxidable
198(b) x 51(h) mm

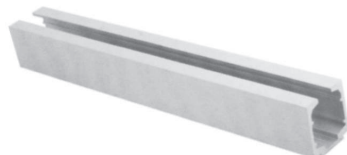
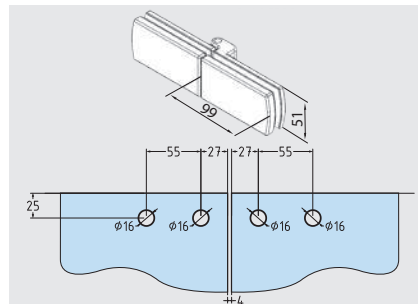

Riel para cancel plegable

Clave: 82020102

Material: Aluminio natural mate
37.6(b) x 41(h) mm



Guía de piso para cancel plegable

Clave: 82010102

Material: Aluminio natural mate
20(b) x 20(h) mm

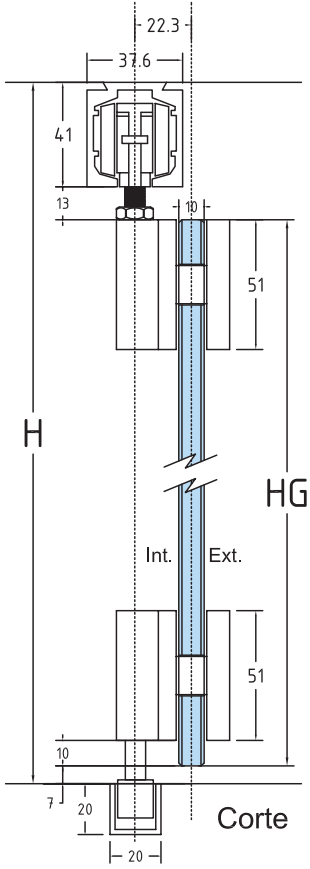

FÓRMULA PARA FABRICACIÓN DE CRISTALES

$$HG = H - 61 \text{ mm}$$

(mm)

$$\text{Panel (mm)} = \frac{\text{Claro total} - (\text{No. de paneles} \times 4) - 22}{\text{No. de paneles}}$$

$$\text{Panel final} = \text{Panel} + 18$$

(donde va la chapa)
(mm)

INFORMACIÓN TÉCNICA

Peso máximo de panel:	70 kgs.
No. máx. de paneles plegables:	6
Acabado de herrajes:	Acero inoxidable

Cristal:	9.5 mm y 12 mm
Ancho máximo de panel	900 mm
Altura máxima de panel	2500 mm

Clave	12011001	12011003	12011005	12011002*	12011004*
No. de paneles	2	4	6	3	5
Tipo de configuración					

*En estas configuraciones se agregan herrajes intermedios

